

# FRENCH CONNECTION MANIFESTO

## FICHE TECHNIQUE

### Hébergement :

Près du lieu de concert. Pour 4 personnes avec douche et sanitaire à disposition. Merci de nous préciser si besoin de duvets dans le cas où nous serions logés chez l'habitant. Petits déjeuners souhaités le lendemain avant départ du groupe.

### Restauration :

4 repas complets (chaud ou froids) avant le début du concert.

### Catering :

Fruits et friandises ou barres de céréales...

### Loges :

1 loge pour le groupe devra lui être attitrée dès son arrivée et devra fermer à clef. La clef de la loge sera remise au représentant du groupe et celui-ci la rendra à l'organisateur quand le groupe partira.

### Boissons :

Non alcoolisées (eau minérale, jus d'orange, coca cola, café, thé, sucre...)  
Alcoolisées (bières...).

### Merchandising :

Prévoir un emplacement pour un stand, avec une table et 2 chaises.

### Concert :

Respecter les horaires prévus au préalable. Prévoir 4 litres d'eau minérale sur scène avant le début du concert.

### Remettre en main propre au groupe, dès son arrivée :

Clef de la loge, clef de l'hôtel (dans la mesure du possible, sinon au minimum 1 heure avant le concert), les laisser-passes du groupe et son staff, ainsi que les invitations dont le groupe bénéficiera.

*La présente fiche technique est fournie à titre d'indications.*

*En cas d'éventuels changements,  
prévenir le sonorisateur au moins une semaine à l'avance.  
Merci de votre compréhension*

# FRENCH CONNECTION MANIFESTO

## FICHE TECHNIQUE

### **Généralités**

French Connection Manifesto est composé de 4 musiciens :

- Tristan (Chant Lead, Gtr, Keys)
- David (Gtr, Choeur)
- Nico (Bass, Choeur)
- Julien (Drums, Choeur)

Nous aurons besoin de :

- 2 praticables (2m x 2m) pour la batterie
- 2 grand pieds embase ronde, avec perchette (Lead / Keys)
- 2 sorties d'Aux (XLR) à la batterie pour un Ear Monitor Stéréo
- 1 pied micro, sans perchette, pour le boîtier du Ear Monitor
- 1 Slapback Delay (200 ms / Fdb 10 %) et 1 Plate (2 s) sur le chant lead (façade et retours Lead)

Le groupe devra disposer, *au minimum*, de 20 minutes d'installation et de 45 minutes de balances (hors égalisation façade et retours).

### **Façade**

La régie devra être située au point de stéréo, au 2/3 de la longueur de la salle, au même niveau que le public. Le système de diffusion devra être *adapté* au lieu.

Console de type 24/8/2 (Midas Pro 3, Soundcraft Vi1, Digico SD 8...).

Si console analogique, prévoir 1 EQ 2x31 bandes (Klark Technic DN 360),

Compresseurs, Gates (DBX, Klark Technic), 1 Reverbe (TC Electronic M2000...), et 1 Delay (TC Electronic D Two).

### **Retours**

5 circuits de retours indépendants (1 Wedge type MTD 115 pour Gtr Jar et Basse cour, 2 Wedges type MTD 115, couplés, pour le Lead, et 2 xlr pour le ear stéréo du batteur)

si console analogique, prévoir 2 EQ 2x31 bandes (Klark Technic DN 360)

# FRENCH CONNECTION MANIFESTO

## FICHE TECHNIQUE

### Contacts

Tristan : 06 61 65 11 62

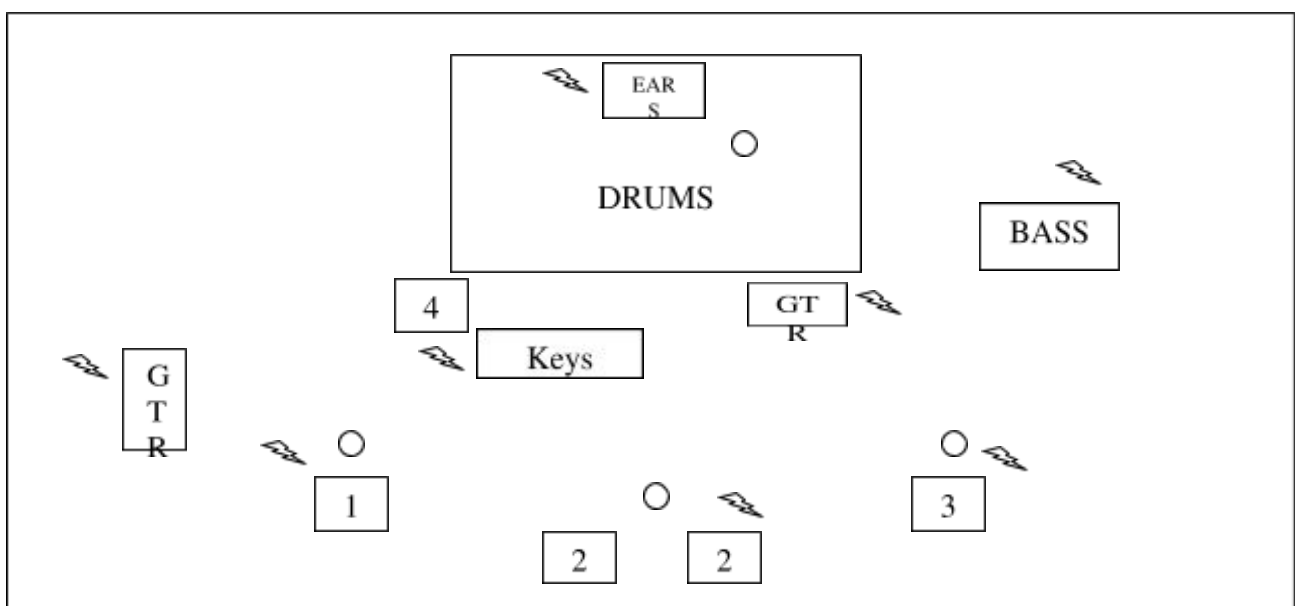

CH	Instrument	Micros	Pied	Insert
<i>1</i>	Kick	D 6 / Beta 52	Petit pied	Comp/Gate
<i>2</i>	Snare Top	SM 57	Petit pied	Comp/Gate
<i>3</i>	Snare Bottom	SM 57	Petit pied	Comp/Gate
<i>4</i>	HH	SM 81 / C 451	Petit pied	-
<i>5</i>	Tom Hi	E 904 / Beta 98	-	Gate
<i>6</i>	Tom Low	E 904 / Beta 98	-	Gate
<i>7</i>	OH Jar	KM 184	Petit pied	-
<i>8</i>	OH Cour	KM 184	Petit pied	-
<i>9</i>	Bass DI	Fournie	-	Comp
<i>10</i>	Bass Mic	M 88 / MD 421	Petit pied	Comp
<i>11</i>	Gtr Jar 1	SM 57 (Jar)	Petit pied	-
<i>12</i>	Gtr Jar 2	E 609 (Jar)	Petit Pied	-
<i>13</i>	Gtr Lead	SM 57 (Jar)	Petit Pied	-

# FRENCH CONNECTION MANIFESTO

## FICHE TECHNIQUE

<b>14</b>	Keys L	DI (AR133 / J48)	-	-
<b>15</b>	Keys R	DI (AR133 / J48)	-	-
<b>16</b>	Vox Gtr (Jar)	SM 58	Grand pied	Comp
<b>17</b>	Vox Drums	Beta 57	Grand pied	-
<b>18</b>	Vox Bass (Cour)	SM 58	Grand pied	-
<b>19</b>	Vox Lead	Fourni (Telefunken M81)	2 Grand Pieds embase ronde avec perchette	Comp